

dynafor[®]

LLX, LLX-TR



Français

English

Nederlands

Deutsch

FR

Instructions d'emploi
et d'entretien

NL

Gebruiks- en
onderhoudsvoorschrift

GB

Operation and
maintenance manual

D

Gebruuchs- und
Wartungsanleitung

F

Sommaire

Consignes prioritaires
Description et marquage
Alimentation
Fonctions de base
Fonctions avancées
Légende fonctions avancées
Accessoires
Légende accessoires
Utilisation

GB

Summary

General warning
Description and marking
Power Supply
Basic functions
Advanced functions
Caption Advanced functions
Accessories
Captio Accessories
Operation

NL

Inhoud

Algemene Waarschuwing
Beschrijving en aanduiding
Stroomvoorziening
Basis functies
geavanceerde functies
Legenda Geavanceerde functies
Accessoires
Legenda accessoires
Gebruik

D

Inhalt

Sicherheitshinweise
Produktbeschreibung und
Kennzeichnung
Stromversorgung
Grundfunktionen
weitere Funktionen
Auflistung der weiteren
Funktionen
Zubehör
Auflistung des Zubehörs
Bedienung

F

CONSIGNES PRIORITAIRES

- 1 - Avant d'utiliser l'appareil, il est indispensable pour la sécurité d'emploi du matériel et son efficacité, de prendre connaissance de la présente notice et de se conformer à ses prescriptions. Cette notice doit être conservée à disposition de tout opérateur. Des exemplaires supplémentaires peuvent être fournis sur demande.
- 2 - Le dynafor® LLX participe à des opérations de levage nécessitant de garantir une grande sécurité. En conséquence, assurez-vous que toute personne à qui vous en confiez l'utilisation, est apte à assumer les exigences de sécurité que comportent ces opérations.
- 3 - Ne jamais appliquer au dynafor® LLX une charge ou un effort supérieur à la charge maximale d'utilisation, et ne jamais l'utiliser pour une opération à laquelle il n'est pas destiné. Ne jamais appliquer au dynafor® LLX des efforts de torsion, flexion, mais uniquement de la traction pure.
- 4 - Préserver votre matériel de tout choc, particulièrement sur l'afficheur.
- 5 - Préserver votre matériel de toute intervention incontrôlée. Ne jamais utiliser un appareil qui n'est pas en bon état apparent.
- 6 - TRACTEL décline toute responsabilité pour les conséquences d'un démontage de l'appareil ou de toute modification apportée hors de son contrôle.
- 7 - Les appareils dynafor® LLX ne doivent pas être utilisés en atmosphère explosive.
- 8 - Les appareils dynafor® LLX ne doivent pas être utilisés dans une ligne de levage de personnes, sans avoir vérifié la compatibilité des coefficients d'utilisations requis et avoir fait une analyse des risques spécifiques. Les mesures adéquates doivent être prises dans ces cas pour maîtriser les risques qui s'ensuivent.
- 9 - Toute utilisation du dynafor® LLX avec des équipements complémentaires relayant ses signaux sur un système d'exploitation doit être précédée par l'utilisateur ou le monteur de ce système, d'une analyse des risques spécifiques aux fonctions d'exploitation mise en oeuvre. Les mesures adéquates doivent être prises dans ces cas pour maîtriser les risques qui s'ensuivent.

GB

GENERAL WARNING

- 1 - To use this equipment safely, it is important that you first familiarise yourself with these instructions and comply with these specifications. These instructions must be made available to any person using the equipment. Additional copies can be supplied on request.
- 2 - The dynafor® LLX is used in lifting operations which require a high level of safety. As a consequence, you must ensure that any person using it is able to meet the requirements of safe operation.
- 3 - Never apply a weight or force greater than the maximum operating load to the dynafor® LLX, and never use it for an operation for which it is not designed. Never apply forces of torsion or flexion to the dynafor® LLX, but traction only.
- 4 - Protect your equipment from any impact, particularly to the front display.
- 5 - Protect your equipment from any uncontrolled tampering. Never use equipment that is not visibly in good condition.
- 6 - TRACTEL declines any responsibility for the consequences of dismantling the equipment or any adaptation made to it outside its control.
- 7 - dynafor® LLX equipment must not be used in an explosive atmosphere.
- 8 - dynafor® LLX equipment must not be used in a line for lifting people, without the compatibility of the operating coefficients being checked and an analysis of the specific risks being carried out. The appropriate measures must be taken in these cases to eliminate any inherent risks.
- 9 - Any use of the dynafor® LLX with complementary equipment which relays signals to another operating system must first have an analysis of the specific risks relating to the operating functions used made by the user or system assembler. The appropriate measures must be taken in these cases to eliminate any inherent risks.

Algemene Waarschuwing

- 1 - Het is essentieel voor het beste gebruik van deze high-tech apparatuur, dat u de technical sheets over dit product heeft gelezen en begrepen. Alle technical sheets van de diverse producten zijn op aanvraag verkrijgbaar.
- 2 - Voordat u deze dynafor® LLX apparatuur installeert en gebruikt is het van belang voor de veilige en goede bediening, dat u deze handleiding goed leest en begrijpt en alle instructies hierin nauwkeurig opvolgt. Deze handleiding moet beschikbaar zijn voor eenieder, die deze apparatuur gebruikt. Extra kopiën zijn op aanvraag verkrijgbaar.
- 3 - De installatie en het gebruik van dynafor® LLX apparatuur mag alleen geschieden op een manier, die in overeenstemming is met de ARBO wetgeving en/of andere lokale wetgevingen hiromtrent.
- 4 - Standaard dynafor® LLX producten niet gebruiken in een explosieve omgeving
- 5 - Stel het dynafor® LLX product nooit bloot aan een last of kracht welke de W.L.L. overschrijdt en gebruik het nooit voor een niet - bedoelde toepassing.
- 6 - TRACTEL Benelux B.V. is niet aansprakelijk voor schade, ontstaan door onderhoud of veranderingen aan het product door derden.
- 7 - Standaard dynafor® LLX producten niet gebruiken in een explosieve omgeving
- 8 - Dynafor® LLX apparatuur mag alleen toegepast worden in hijsmiddelen voor personen, wanneer zeker is dat de juiste veiligheidsfactoren in acht zijn genomen, volgens de huidige wetgeving.
- 9 - Voor het gebruik van dynafor® LLX apparatuur met aanvullende producten welke de signalen geven naar een besturingssysteem, moet de gebruiker of installateur van dit systeem een specifieke risicoanalyse maken van de invloed op besturingsfuncties. Maatregelen moeten zelf worden genomen.

Sicherheitshinweise

Vermeiden Sie Verletzungen, indem Sie alle Anweisungen befolgen.

Mit der Benutzung von DYNAFOR®-Geräten dürfen nur Personen betraut werden, die hiermit vertraut sind. Sie müssen vom Unternehmer mit der Benutzung beauftragt sein.
Der Bediener muß die einschlägigen Unfallverhütungsvorschriften, wie z. B. „Lastaufnahmeeinrichtungen im Hebezeugbetrieb“ (VBG 9a) usw. sowie diese Betriebsanleitung kennen und entsprechend unterwiesen worden sein.

Wenn DYNAFOR®-Geräte an Hebezeugen eingesetzt werden, ist es für die Sicherheit unbedingt erforderlich, daß die dafür geltenden Vorschriften erfüllt werden.

Nur einwandfreie DYNAFOR®-Geräte und Anschlagmittel verwenden.

Überlastung von DYNAFOR®-Geräten ist verboten.

DYNAFOR®-Geräte nur zentrisch und in Richtung ihrer Längsachse belasten. Sie dürfen weder Druck noch Torsions- oder Biegekräften ausgesetzt sein.

DYNAFOR®-Geräte dürfen nicht als lasttragendes Teil in die Aufhängevorrichtung von Personenaufnahmemitteln, z. B. von hochziehbaren Arbeitsbühnen, integriert werden.

DYNAFOR®-Geräte müssen bei Arbeiten mit Lichtbogenschweißgeräten gegenüber „Masse“ isoliert sein.

DYNAFOR®-Geräte nicht in explosionsgefährdeter Umgebung einsetzen.

DYNAFOR®-Geräte nicht öffnen und Kontrolle, Kalibrierung sowie Reparatur nur durch autorisierte Kundendienststellen ausführen lassen, sonst entfällt der Garantieanspruch gegenüber der GREIFZUG Hebezeugbau GmbH.

Für Schäden aufgrund von unsachgemäßem Einsatz oder von Umbauten und Änderungen am Gerät sowie aufgrund der Verwendung von Nicht-Originalteilen übernimmt die GREIFZUG Hebezeugbau GmbH keine Haftung.

Werden Geräte zur Datenübertragung an DYNAFOR®-Geräte angeschlossen, so müssen durch den Betreiber oder den Monteur alle damit verbundenen Risiken analysiert werden. Und es müssen die geeigneten Maßnahmen zur Vermeidung sich daraus ergebender Gefahren getroffen werden.

Description et marquage / Description and marking / Beschrijving en aanduiding / Produktbeschreibung und Kennzeichnung

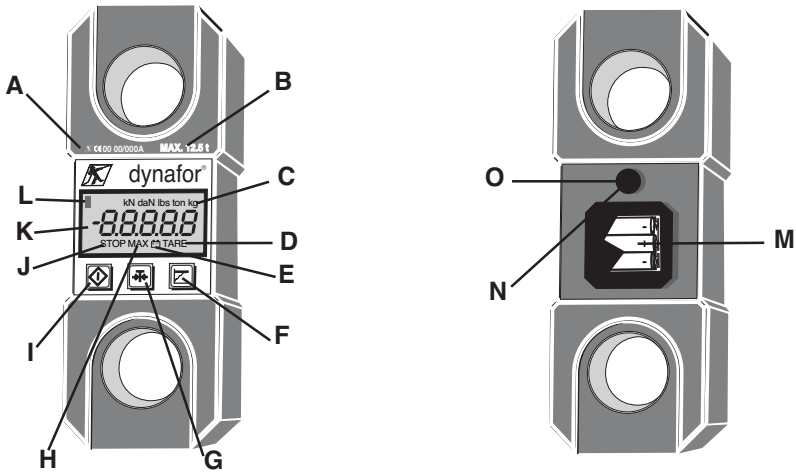

	F	GB	NL	D
A	N° de série	Serial number	Seriennummer	Seriennummer
B	Capacité	Capacity	Capaciteit	Tragfähigkeit
C	Récepteur infra-rouge	Receiver Infrared	Infrarood Ontvanger	Infrarot-Empfänger
D	Unités	Units	Eenheden	Einheiten
E	Tare / témoin	Tare indicator	Tarreer knop	Anzeige "TARA"
F	T3 Bouton Charge de crête	T3 Peak hold key	T3 Pieklast knop	T3 Taste "Spitzenwertanzeige"
G	Témoin de batterie	Batteries indicator	Batterij indicator	Batterieanzeige
H	T2 Bouton Tare	T2 Tare function key	T2 Tarreer functie knop	T2 Taste "TARA"
I	Témoin de charge de crête	Peak hold indicator	Pieklast indicator	Spitzenwertanzeige
J	T1 Bouton Marche / Arrêt	T1 On / Off key	T1 Aan/Uit knop	T1 EIN- / AUS-Schalter
K	Témoin arrêt automatique	Automatic stop indicator	Automatische stop indicatie	Anzeige "AUTO-STOP"
L	Écran à cristaux liquides	Liquid crystal display	LCD Display	Flüssigkristallanzeige
M	Logement des batteries	Batteries housing	Batterijhouder	Batteriefach
N	Prise BNC	BNC plug		
O	Antenne (Version radio)	Antenna (Radio version)	Antenne (Radiografische uitvoering)	Antenne für Fernablesgerät

TR

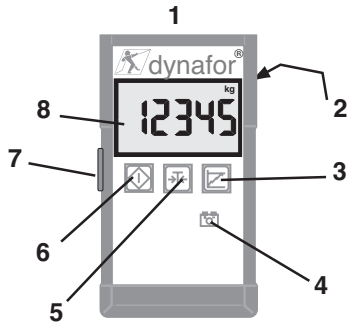

F

GB

NL

D

1	Lecture à distance radio	Radio hand held display	Radiografische handaflezer	Fernablesegerät
2	Logement de batterie	Batteries housing	Batterijhouder	Batteriefach
3	T3 Bouton Charge de crête	T3 Peah hold key	T3 Pieklast knop	T3 Taste "Spitzenwertanzeige"
4	Témoin de décharge de batterie	Low battery indicator	Lage spannings indicator	Anzeige "geringe Batteriespannung"
5	T2 Bouton de Tare	T2 Tare function key	T2 Tarreer functieknop	T2 Taste "TARA"
6	T1 Bouton veille / réveil	T1 Stand by On/ Off key	T1 Aan/Uit knop	T1 Taste "STAND-BY EIN-AUS"
7	Interrupteur de mise en marche	On / Off switch	Aan/Uit knop	EIN- / AUS-Schalter
8	Écran LCD	Liquid crystal display	LCD Display	Flüssigkristallanzeige

Alimentation / Power Supply / Stroomvoorziening / Stromversorgung

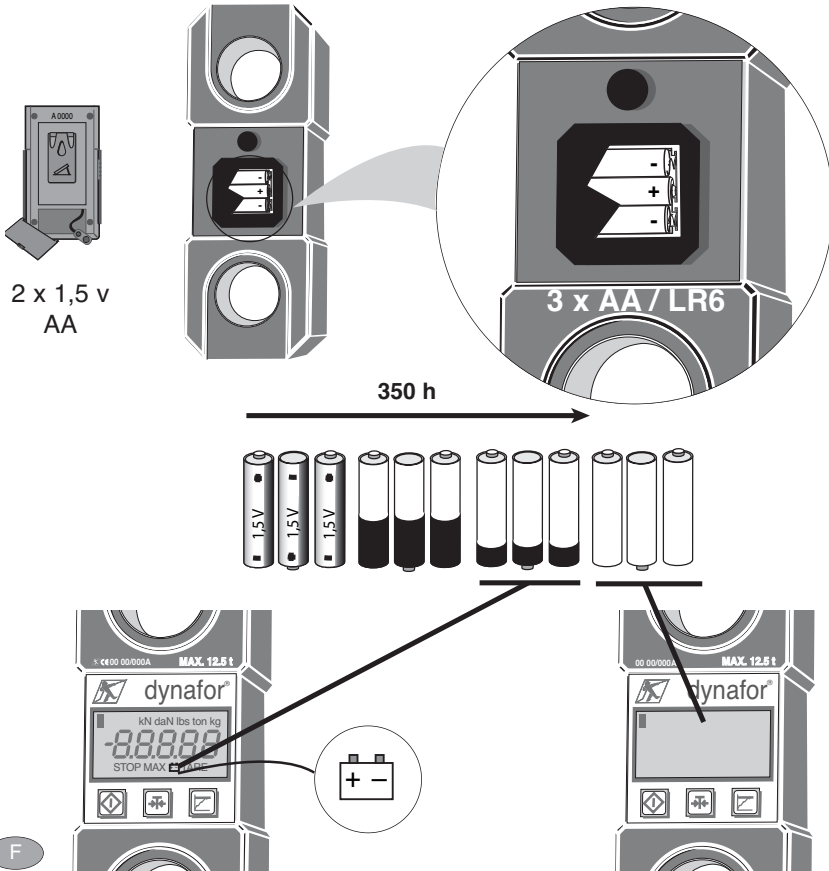

F

Le dynamomètre est alimenté par trois piles de 1,5 V type AA / LR6. Autonomie jusqu'à 350 h.
Attention : le récepteur IR provoque une faible consommation même si l'appareil est éteint. Retirer les piles de l'appareil lors de son stockage

GB

The dynamometer is powered by three 1.5 V type AA / LR6 type batteries. Autonomy up to 350 h.
Important: powering the infrared receiver involves continuous use of power which means that the batteries are running down even when the instrument is not use.

NL

De dynamometer wordt gevoed door 3 stuks batterijen 1,5 V type AA. Levensduur tot 350 uur.
Attentie: de infrarood ontvanger verbruikt een kleine hoeveelheid stroom, zelfs wanneer het apparaat wordt uitgescheld. Verwijder de batterijen dus indien het apparaat lange tijd niet in gebruik wordt genomen

D

Das Zugkraftmeßgerät wird von 3 Batterien (1,5 V, Typ AA) gespeist. Betriebszeit bis zu 350 Std.
Achtung: der IR-Empfänger verbraucht auch dann eine geringe Menge Strom, wenn das Gerät ausgeschel- tet ist. Entfernen Sie die Batterien, bevor Sir das Gerät lagern.

Fonctions de base / Basic functions / Basis functies / Grundfunktionen

Marche / On / Aan / Ein

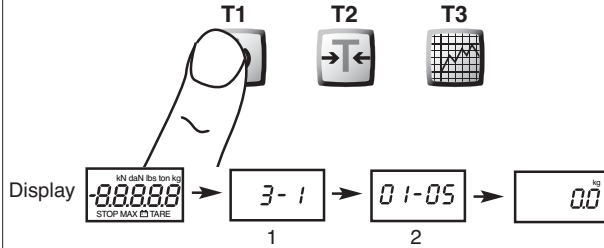

Tarage / Tare / Tarreer / Tara

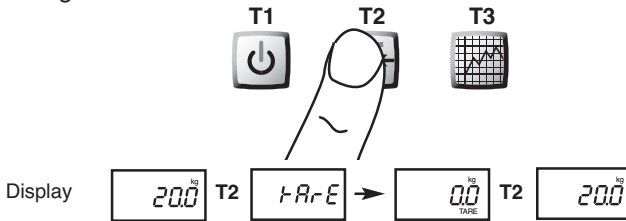

Charge de crête / Peak hold / Pieklast / Spitzenwert

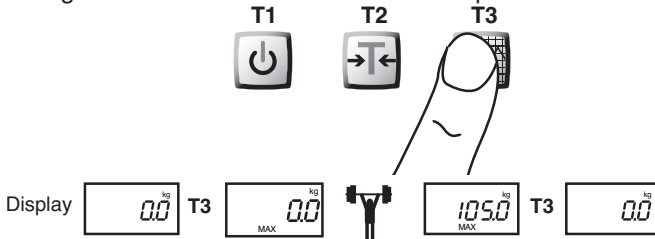

MAX : Mesures / Measurement / Meetinterval / Häufig = 40 x / s

Arrêt / Stop / Stop / Aus

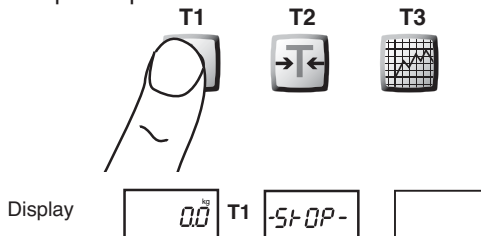

Fonctions avancées / Advanced functions / Geavanceerde functies / Weitere Funktionen

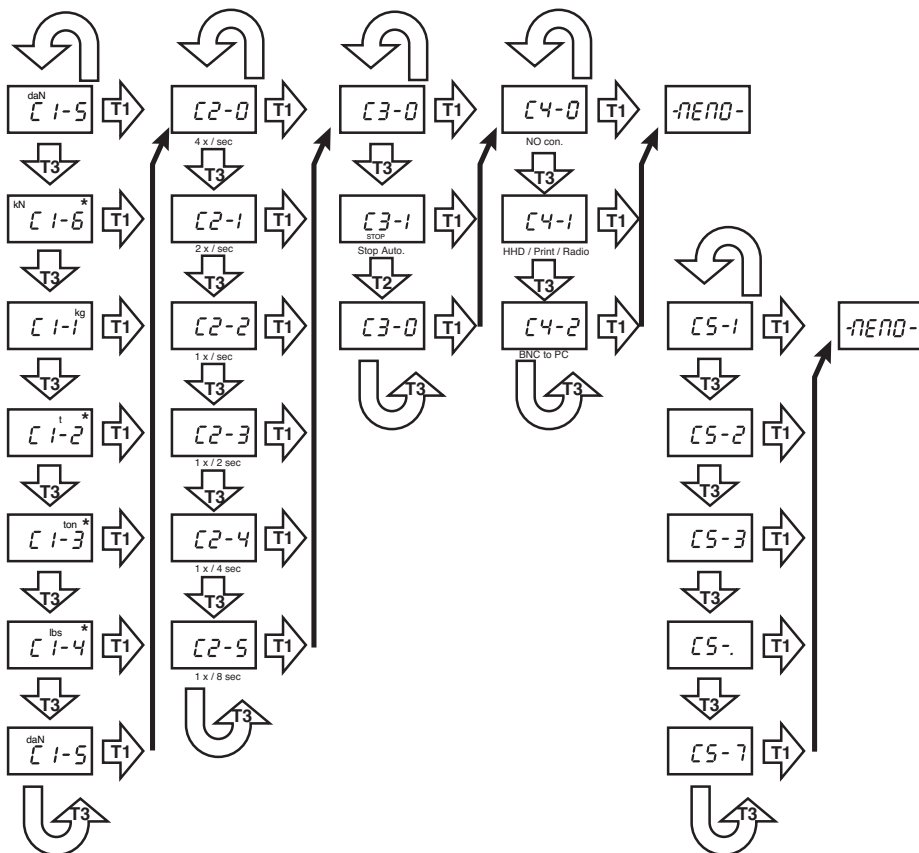
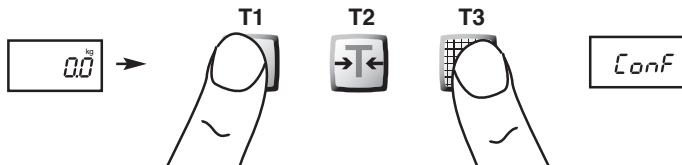

* Sauf capacités / Except capacities / Alles capaciteiten behalve / Ausgenommen Tragfähigkeiten : 0,5 t / 1 t

Légende accessoires / Captio Accessories / Legenda accessori / Auflistung des Zubehörs

F	
1	<p>LAD : Lecture à distance radio en option. (Jusqu'à 4 appareils sur le même site) Radio : Fréquence 433 Mhz (EU) et 900 Mhz (US) Portée : Réception radio jusqu'à 50 m Émission Infra-rouge : 10 m</p>
<p>Fonctions disponibles : - Affichage de la charge - Veille Réveil - Tare - Charge de crête</p>	
2	Interface PC disponible en option. Fiche technique T2016 sur demande
3	Imprimante portable disponible en option. Fiche technique T 2015 sur demande
4	Liaison par câble
<p>Fonctions disponibles : - Veille / Réveil - Tare - Charge de crête</p>	

GB	
1	<p>HHD: Radio remote read out available as an option Radio : frequency 433 Mhz (EU) 900 Mhz (US) Radio Range: 50 m Infrared range: 10 m</p>
<p>Available functions: - Load display - Stand by On / OFF - Tare - Peak hold</p>	
2	PC interface available as an option. Technical data sheet T2016, on request
3	Portable printer available as an option. Technical data sheet T2015, on request
4	Connection by cable
<p>Available functions: - Stand by On / OFF - Tare - Peak hold</p>	

NL	
1	<p>Radigrafische aflezing beschikbaar als optie Radiofrequentie: 433 Mhz (EU) Radiografisch bereik: 50 m Infrarood bereik: 10 m</p>
<p>Beschikbare functies: - Aflees display - Stand by Aan/uit - Tarreer - Pieklust</p>	
2	PC interface beschikbaar als optie
3	Draagbare printer beschikbaar als optie
4	Kabelverbinding
<p>Beschikbare functies: - Stand by Aan/uit - Tarreer - Pieklust</p>	

D	
1	<p>Option: Funk-Fernbedienung Funk-Frequenz 433 MHz Funkreichweite: 50 m Infrarot-Reichweite: 10 m</p>
<p>Verfügbare Funktionen: - Lastanzeige - STAND-BY EIN / AUS - TARA - Spitzenwert</p>	
2	Option: PC-Interface
3	Option: tragbarer Drucker
4	Kabelverbinding
<p>Verfügbare Funktionen: - STAND-BY EIN / AUS - TARA - Spitzenwert</p>	

Accessoires en option / Optional accessories / Optionele accessoires / Zubehör als Option

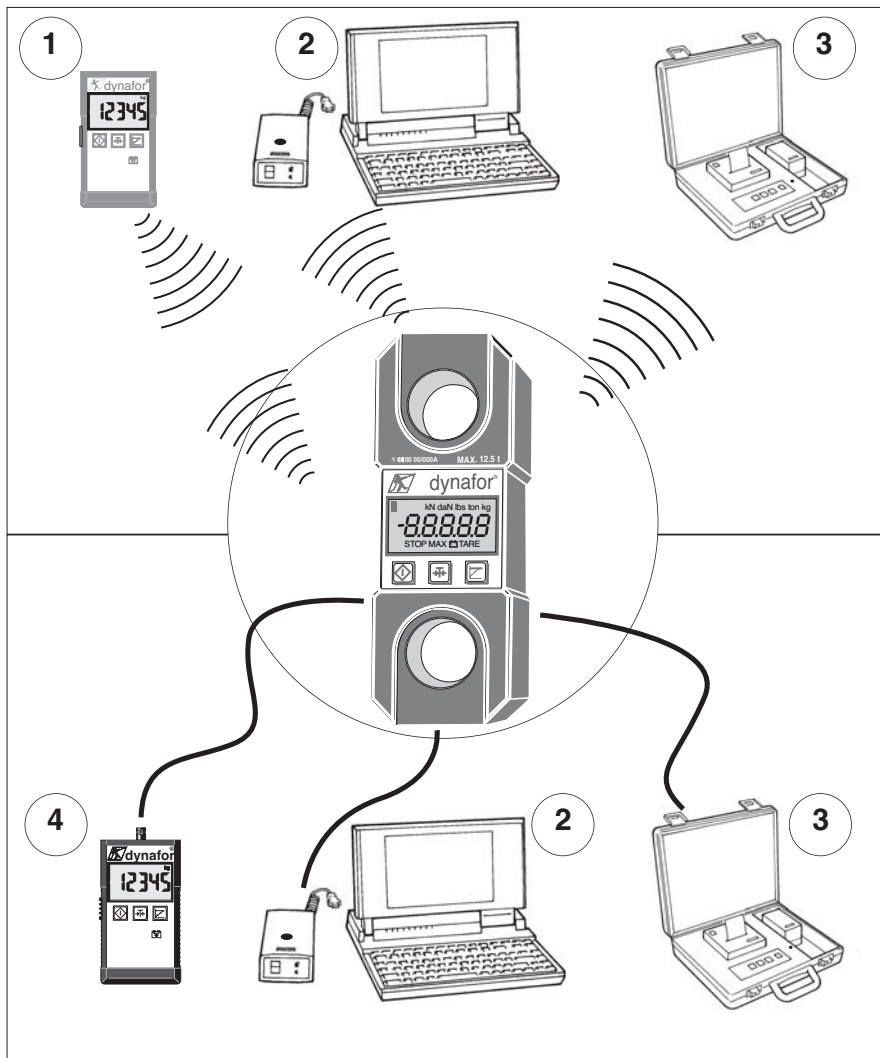

Légende fonctions avancées / Caption Advanced functions / Legenda Geavanceerde functies / Auflistung der weiteren Funktionen

F

GB

NL

D

00^{kg}

Conf

C1-

C2-

C3-

C4-



C5-

MEMO-

	dynafor ALLUMÉ	dynafor ON	dynafor AAN	dynafor EIN
	Menu de configuration	Configuration Menu	Configuratie menu	Einstellmenü
Choix de l'unité : -1 : kg (kilogramme) -2 : t (tonne métrique) -3 : ton (short ton) -4 : Lbs (livres) -5 : daN (decaNewton) -6 : kN (kiloNewton)	Units selection: -1 : kg (kilogramme) -2 : t (metric tonne) -3 : ton (short ton) -4 : Lbs (pounds) -5 : daN (decaNewton) -6 : kN (kiloNewton)	Eenheden selectie: -1 : kg (kilogramme) -2 : t (ton) -3 : ton (short ton) -4 : Lbs (pounds) -5 : daN (decaNewton) -6 : kN (kiloNewton)	Auswahl der Einheit: -1 : kg (kilogramm) -2 : t (tonne) -3 : ton (=2000 lbs) -4 : Lbs (livres) -5 : daN (decaNewton) -6 : kN (kiloNewton)	
Fréquence de mesure : -0 : 4 x / seconde -1 : 2 x / seconde -2 : 1 x / seconde -3 : toutes les 2 s -4 : toutes les 4 s -5 : toutes les 8 s	Frequency of measurement: -0 : 4 x / second -1 : 2 x / second -2 : 1 x / second -3 : every 2 s -4 : every 4 s -5 : every 8 s	Meetinterval: -0 : 4 x / seconde -1 : 2 x / seconde -2 : 1 x / seconde -3 : elke 2 s -4 : elke 4 s -5 : elke 8 s	Häufigkeit der Messwerterfassung: -0 : 4 x / sekunde -1 : 2 x / sekunde -2 : 1 x / sekunde -3 : alle 2 s -4 : alle 4 s -5 : alle 8 s	
Arrêt automatique : -0 : non -1 : oui -> 20 s	Automatic stop: -0 : no -1 : yes -> 20 s	Automatische uitschakeling: -0 : nee -1 : ja -> 20 s	Automatische Abschaltung: -0 : nein -1 : ja -> 20 s	
Connexion : -0 : aucune -1 : Lecture à distance Imprimante Radio -2 : Interface PC Ne pas utiliser en mode radio	Connection: -0 : no -1 : Remote read out Printer Radio -2 : PC interface Don't use in radio mode.	Verbinding: -0 : nee -1 : Aflezing op afstand Printer Radiografisch -2 : PC interface Niet gebruiken in radiografische stand.	Verbindung: -0 : keine -1 : Fernablesung Drucker / Funk -2 : PC-Interface. Nicht im Funk-Modus benutzen.	
Adresses : Identification des dynafor Uniquement en C4.2 -1 : Adresse N°1 -2 : Adresse N°2 etc ... -7 : Adresse N°7	Addresses: Dynafor identification Only when C4.2 -1 : Address N°1 -2 : Address N°2 etc ... -7 : Address N°7	Adressen: Dynafor identificatie Alleen als C4.2 -1 : Adres N°1 -2 : Adres N°2 etc ... -7 : Adres N°7	Adressen: Identifikation des dynafor Nur wenn C4.2 -1 : Adresse N°1 -2 : Adresse N°2 etc ... -7 : Adresse N°7	
Mémorisation. Mise en mémoire automatique des nouveaux paramètres	Memorization. Automatic update of parameters	Onthouden. Automatisch bijwerken van variabelen	Datenspeicherung. Automatische Speicherung neuer Parameter	

Utilisation / Operation / Gebruik / Bedienung

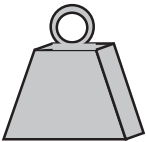

		0,2 % +/-
0 - 250 kg	0,1 kg	0,5 kg
0 - 500 kg	0,2 kg	1 kg
0 - 1 250 kg	0,5 kg	2,5 kg
0 - 2 500 kg	1 kg	5 kg
0 - 5 000 kg	2 kg	10 kg
0 - 12 500 kg	5 kg	25 kg
0 - 25 000 kg	10 kg	50 kg
0 - 50 000 kg	20 kg	100 kg
0 - 100 000 kg	50 kg	200 kg
0 - 250 000 kg	100 kg	500 kg

+ 40 °C
- 10 °C

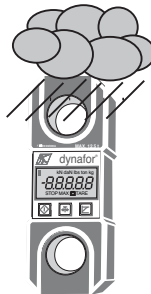

I.P. 65

I.P. 66 option

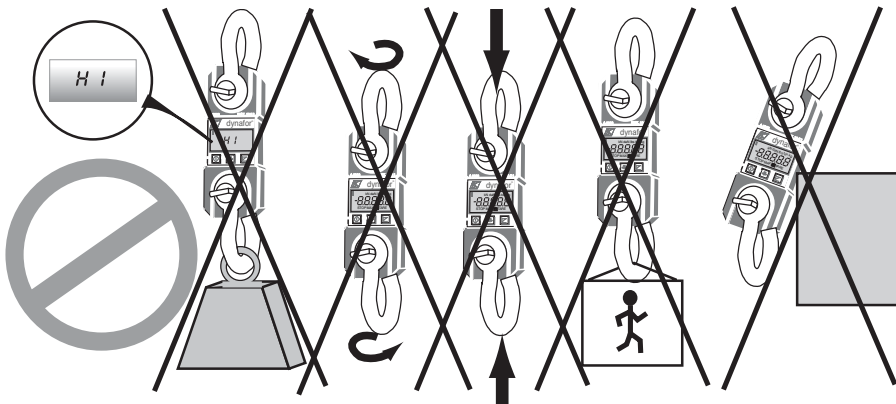

F TRACTEL S.A.S.

RN 19 Saint-Hilaire-sous-Romilly, B.P. 38
F-10102 ROMILLY-SUR-SEINE
T : 33 3 25 21 07 00 – Fax : 33 3 25 21 07 11
N° de siret : 422 197 962 000 26
Code APE 292 D

L SECALT S.A.

3, Rue du Fort Dumoulin – B.P. 1113
L-1011 LUXEMBOURG
T : 352 43 42 42 1 – Fax : 352 43 42 42 200

D GREIFZUG GmbH

Scheidtbachstrasse 19-21
Postfach 200440
D-51434 BERGISCH-GLADBACH
T : 49 2202 10 04 0 – Fax : 49 2202 10 04 70

GB TRACTEL UK Ltd

Old Lane, Halfway
SHEFFIELD S20 3GA
T : 44 114 248 22 66 – Fax : 44 114 247 33 50

E TRACTEL IBÉRICA S.A.

Carretera del medio 265
E-08907 L'HOSPITALET (Barcelona)
T : 34 93 335 11 00 – Fax : 34 93 336 39 16

I TRACTEL ITALIANA S.p.A.

Viale Europa 50
I-20093 Cologno Monzese (MI)
T : 39 2 254 47 86 – Fax : 39 2 254 71 39

NL DK TRACTEL BENELUX B.V.

Paardeweide 38
NL-4824 EH BREDA
T : 31 76 54 35 135 – Fax : 31 76 54 35 136

P LUSOTRACTEL LDA

Alto Do Outeiro Armazém 1 Trajouce
P-2775 PAREDE
T : 351 21 444 20 50 – Fax : 351 21 445 19 24

CA TRACTEL LTD

1615 Warden Avenue Scarborough
Ontario M1R 2TR
T : 1 416 298 88 22 – Fax : 1 416 298 10 53

**CN TRACTEL CHINA c/o SECALT
REPRESENTATIVE OFFICE**

Room 1502, Zhongyve – Building
225 Fujian Zhonglu
20001 SHANGHAI CHINA
T : 86 21 6322 5570 – Fax : 86 21 5353 0982

SGP TRACTEL SINGAPORE Pte

50 Woodlands Industrial Parc E
Singapore 75 78 24
T : 65 757 3113 – Fax : 65 757 3003

UAE TRACTEL MIDDLE EAST

P.O. Box 25768
DUBAI
UNITED ARAB EMIRATES
T : 971 4 3430 703 – Fax : 971 4 3430 712

USA TRACTEL Inc

110, Shawmut Road
P.O. Box 188
Canton MA 02021
T : 1 781 401 32 88 – Fax : 1 781 826 36 42

POL TRACTEL POLSKA SP.ZO.O

c/o Logos Polska sp.zo.o
Aleje Jerozolimskie 56 C
PL-00-803 Warszawa
Tel/Fax : + 48 226 44 252

RUS ECONIKA-TECHNO COMPANY

15, Alleya Pervoi Mayovski
Moscow 111395
Russie
Tel. : 007 095 250 77 22 - Fax : 007 095 250 68 05